



A&E Trading b.v.

HANDLEIDING BESTURINGSBOX

SMARTneo-2G

Firmware Versie 2.0.3



INHOUDSOPGAVE

1.	Gebruikers en kennis.....	3
2.	Veiligheid	3
3.	Kenmerken en functie.....	3
4.	Eerste handelingen.....	4
5.	Volgorde van handelingen.....	5
	5.1 Aansluiting motoren en/of aandrijvingen.....	5
	5.2 Aansluiting handbediening.....	5
	5.3 Aansluiting optionele componenten.....	5
	5.4 Aansluiting voedingskabel.....	5
	5.5 Handmatige reset.....	5
6.	Systeemconfiguratie (Voorbeeld).....	6
7.	Waterbescherming, Schoonmaken.....	6
8.	Het oplossen van problemen.....	7
9.	Foutcodes in het display.....	7
10.	Afmetingen.....	10

Gebruiksvoorwaarden

De gebruiker is verantwoordelijk voor het bepalen van de geschiktheid van A&E Trading b.v. producten voor een specifieke toepassing. A&E Trading b.v. besteedt veel zorg in het verstrekken van accurate en up-to-date informatie over haar producten. Echter, als gevolg van voortdurende ontwikkeling ter verbetering van haar producten, kunnen A&E Trading b.v. producten onderworpen zijn aan wijzigingen en veranderingen zonder voorafgaande kennisgeving. Daarom, kan A&E Trading b.v. niet instaan voor de juiste en actuele status van deze informatie over haar producten. Hoewel A&E Trading b.v. zich inspant om redenen zoals hierboven vermeld, kan zij de beschikbaarheid van een bepaald product niet waarborgen. Daarom behoudt A&E Trading b.v. zich het recht voor om te stoppen met de verkoop van een product, geplaatst op zijn website of in haar catalogi of ander schriftelijk materiaal opgesteld door A&E Trading b.v.

1. Gebruikers en kennis

Deze gebruikers handleiding is bedoeld voor de volgende personen:

- Assemblage personeel, welke de hoogte-verstelbare applicatie assembleert en opstart (plaatsen/bevestigen van besturingsbox en aandrijvingen, besturingsboxen voorzien van juiste software).
- (Meubel) assemblage personeel, service personeel, welke de hoogte-verstelbare applicatie in bedrijf stellen in showrooms of direct op de plaats bij de eindklant.

Om de applicatie in bedrijf te stellen, het plaatsen/bevestigen van besturingsbox(en) en aandrijvingen, en besturingsboxen te voorzien van juiste software, zijn de volgende vaardigheden vereist:

- Basiskennis en vaardigheden van mechanica en elektronica.
- Kennisname van deze handleiding.

2. Veiligheid

De veiligheidsvoorschriften moeten onder alle omstandigheden in acht worden genomen. Als het systeem op een verkeerde manier in gebruik gesteld wordt kan dit gevaar opleveren voor personen en objecten.

- Het openen of uitwisselen van elektronisch materiaal mag alleen geschieden door geschikt getraind personeel.
- In geval van een defect, ontstaan van rook of gas, of ongebruikelijke geluiden, moeten alle systeem componenten afgeschakeld worden en dienen de kabels losgekoppeld te worden.
- De inschakelduur zoals beschreven op het label van de besturing mag niet overschreden worden.
- De voedingskabels mogen niet in gevaar komen door boren, buigen, knellen of uitrekken.
- Componenten mogen niet in bedrijf gesteld worden in ruimtes met explosiegevaar!
- Bij in bedrijfstelling van het systeem moet erop gelet worden dat er geen objecten, kabels e.d., knel kunnen komen te zitten.
- Metalen bevestigingsdelen moeten geaard en/of geïsoleerd worden door de klant.
- Vóór het in-pluggen of uit-pluggen van de motorkabels en de handbedieningkabels, moet de voedingskabel losgekoppeld zijn.

3. Kenmerken en functie

De besturingsboxen hebben tot doel het besturen van hoogte-verstelbare applicaties.

Afhankelijk van het type, kunnen tot 2 aandrijvingen synchroon gestuurd worden.

Het omhoog en naar beneden bewegen van de applicatie zijn de basis functies. Deze twee functies zijn mogelijk met alle handbedieningen.

Extra functies zijn: geheugen functie voor positie en het bewegen naar deze posities. Voor dit doeleinde is een handbediening nodig met positie-toetsen.

4. Eerste handelingen

De eerste handelingen bestaan uit de benodigde stappen om de in hoogte-verstelbare applicatie ook echt in hoogte verstelbaar te maken met de SMARTneo-2G besturingsbox.

De eerste vereisten zijn:

- De SMARTneo-2G besturingsbox is gemonteerd (in overeenstemming met de instructies).
- De tafel, motoren en/of de aandrijvingen zijn gemonteerd.

4.1 SMARTneo-2G Interfaces

De besturingsbox SMARTneo-2G is uitgerust met de volgende interfaces:

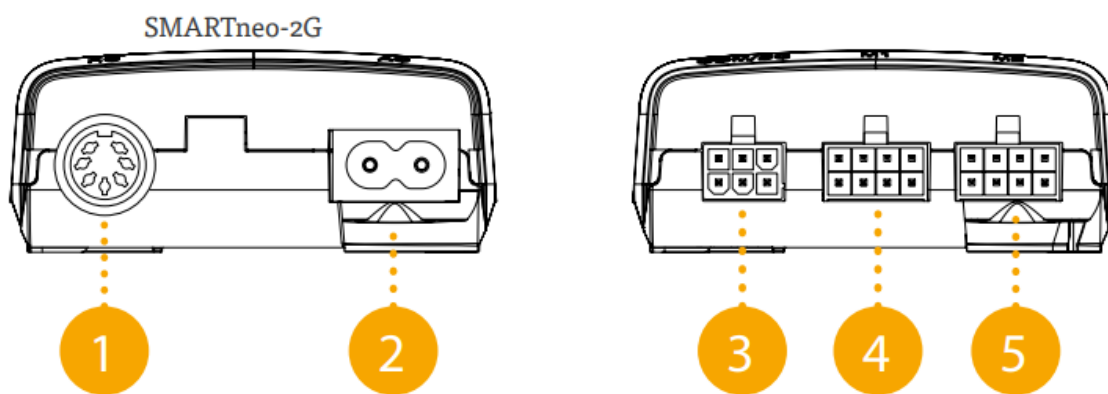

1. Handbedieningspoort (HC)
2. Aansluiting AC voedingskabel
3. DC/Com poort
4. Motorpoort 1 (M1)
5. Motorpoort 2 (M2)

5. Volgorde van handelingen

Ga als volgt te werk:

5.1 Aansluiting motoren en/of aandrijvingen

Sluit de motorkabels en/of aandrijvingskabels aan op de corresponderende 8-polige motorpoorten (M1, M2).

5.2 Aansluiting handbediening

Sluit de handbediening aan op het 7-polige DIN contact (HC).

Opmerking: Er kan alleen een LOGICDATA handbediening aangesloten worden!

5.3 Aansluiting optionele componenten

Als de besturingsbox een aardingskabel heeft, bevestig deze dan aan een metalen deel van de tafel.

5.4 Aansluiting voedingskabel

Pas op: Check voordat de voedingskabel wordt aangesloten;



- of het voltage van de hoofdvoeding 220V-230V/50-60Hz is,
- of alle componenten correct verbonden zijn met de interfaces,
- of de aardingskabel verbonden is!

Wanneer de voedingskabel is aangesloten, dient een handmatige reset uitgevoerd te worden.

5.5 Handmatige reset

In geval van eerste ingebruikname of ingeval van het niet meer horizontaal staan van de applicatie, of als een van te voren geconfigureerde besturingsbox gebruikt gaat worden op een identiek ontworpen applicatie, dan moet u een reset-procedure uitvoeren voor de laagste eindposities.

Ga als volgt te werk;

1.  Druk op de toets applicatie omlaag.
Houd de omlaag toets ingedrukt totdat de applicatie de meest laagste positie heeft bereikt (voorgeprogrammeerde eindpositie).
2.  Druk en houd nogmaals de toets omlaag vast (± 6 sec.).
De applicatie begint nogmaals langzaam te bewegen naar beneden, totdat het zijn absolute eindpositie heeft bereikt (de box 'klikt').
3. Laat de toets voor applicatie omlaag los. De applicatie staat nu goed en is klaar voor normaal gebruik.

6. Systeemconfiguratie

Het volgende figuur illustreert de interfaceverbindingen van een voorbeeld configuratie. Deze voorbeeld configuratie bestaat uit:

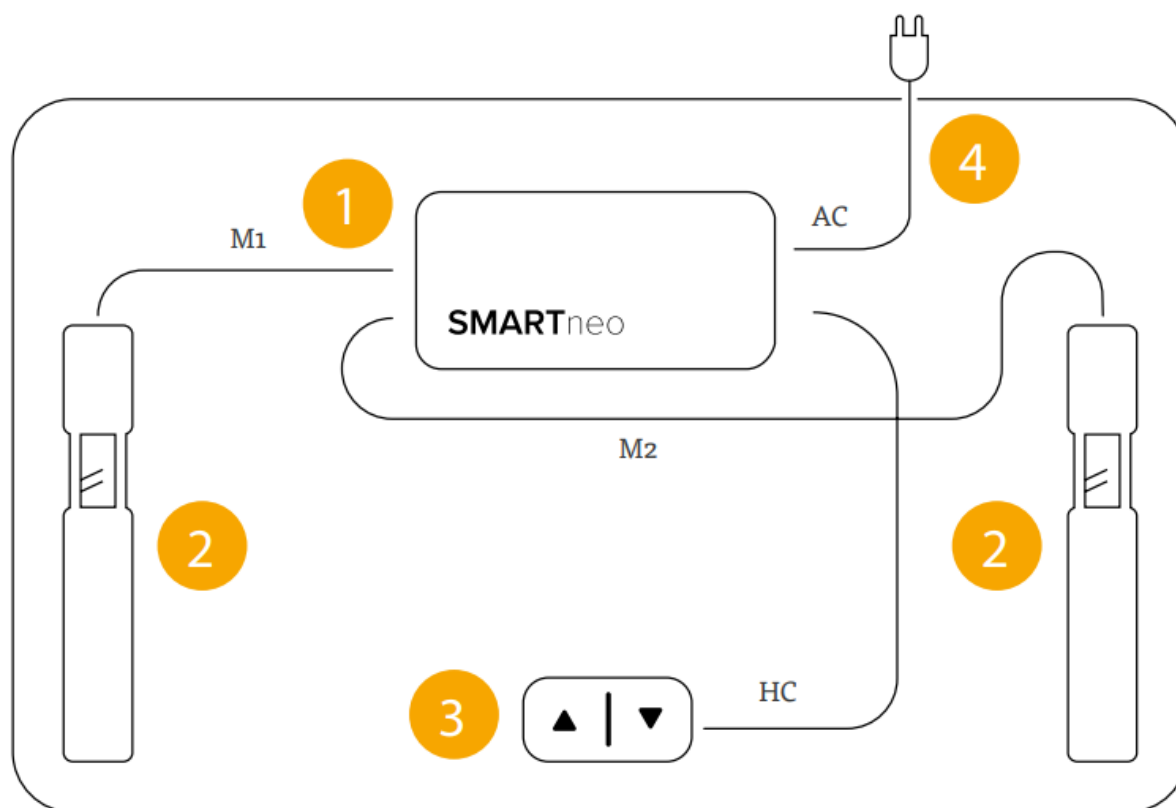

1. SMARTneo-2G besturingsbox
2. Motoren/Aandrijvingen/Actuators
3. Handbediening
4. AC Voedingskabel

7. Water bescherming, Schoonmaken

- De besturingsbox en de handbediening mogen alleen schoongemaakt worden met een droge doek.

Gevaar voor personen!

- Er mag geen vloeistof in de plug-in connectie of in de besturingsbox of in de handbediening komen.

Gevaar voor personen!

8. Het oplossen van problemen

Probleem	Oorzaak	Correctieve maatregel
Aandrijving werkt niet	Besturingsbox niet ingeplugd	Plug in voedingskabel
	Aandrijving niet ingeplugd	Plug in motorkabel(s)
	Ontoereikend plug contact	Plug in voedingskabel, of handbedieningskabel of motorkabel correct.
	Defecte aandrijving	Raadpleeg leverancier
	Defecte besturingsbox	Raadpleeg leverancier
	Defecte handbediening	Vervang handbediening
Aandrijving beweegt in maar één richting	De spanning is weggevallen tijdens beweging	Voor de reset procedure uit
	Defecte besturingsbox	Raadpleeg leverancier
	Defecte handbediening	Vervang handbediening
Besturingsbox of handbediening werkt niet	Besturingsbox niet ingeplugd	Plug in voedingskabel
	Handbediening niet ingeplugd	Plug in handbediening
	Defecte besturingsbox	Raadpleeg leverancier
	Defecte voedingskabel	Raadpleeg leverancier
	Defecte handbediening	Vervang handbediening
	Ontoereikend plug contact	Plug in plug correct

9. Foutcodes in het display



In het display staat 'HOT'

Oorzaak	Oplossing
De SMARTneo-2G besturingsbox is voorzien van een overtemperatuur-beveiliging. Dit beveiligingsmechanisme zorgt ervoor dat de besturingsbox stopt.	Wacht tot de besturingsbox afgekoeld is en de aanduiding HOT uit het display verdwijnt. Dan is de besturingsbox weer gereed voor gebruik.



In het display staat E + een foutcode

Oorzaak	Oplossing
Een interne fout is opgetreden.	Vervolg handeling volgens onderstaande foutcode-lijst.

Code	Omschrijving	Oplossing
E00	Interne fout kanaal 1	On-plug de besturingsbox en raadpleeg leverancier.
E02	Interne fout kanaal 2	
E12	Defect kanaal 1	On-plug de besturingsbox.
E13	Defect kanaal 2	Elimineer de externe kortsluiting (vervang beschadigde motorkabel). Check de besturingsbox.
E24	Overstroom motor M1	Verwijder het obstakel welke de aandrijving blokkeert. Applicatie is wellicht overbelast → verwijder belasting. Als er geen blokkade is raadpleeg dan uw leverancier.
E25	Overstroom motor M2	
E48	Overstroom motorgroep	
E36	Plugdetectie motorpoort 1	Sluit een aandrijving aan op de corresponderende motorpoort. Reset alle aandrijvingen.
E37	Plugdetectie motorpoort 2	
E55	Synchronisatie Fout, Motorgroep	Verwijder belasting op applicatie. Reset alle aandrijvingen Wanneer storing blijft na reset raadpleeg dan uw leverancier.
E62	Stop vanwege vermogensregeling	
E60	ISP geactiveerd	Laat alle knoppen los en wacht tot de 'Drive Back' functie uitgevoerd is.
E61	Motor vervangen	Plug-in de correcte motor en zorg ervoor dat alle kabels juist zijn aangesloten. Voer de reset procedure uit.
E65	Overstroom tijdens bedrijf	Verwijder belasting op applicatie. Reset alle aandrijvingen Wanneer storing blijft na reset raadpleeg dan uw leverancier.
E67	Hoog voltage gedetecteerd	On-plug de besturingsbox en raadpleeg uw leverancier.
E70	Motor configuratie gewijzigd	On-plug de besturingsbox en raadpleeg leverancier.

Code	Omschrijving	Oplossing
E71	Inklem sensor defect	Voer de reset procedure uit.
E81	Interne fout	Voer de reset procedure uit. On-plug de besturingsbox en plug het na een aantal seconden weer in. Wanneer storing frequent optreedt, onplug de besturingsbox een raadpleeg uw leverancier.
E90	Cascade fout (slave)	Check alle kabelverbindingen en maak een handmatige reset. Wanneer een reset niet lukt, on-plug de besturingsboxen en plug ze na een aantal seconden weer in en probeer weer een reset uit te voeren.
E91		Wanneer storing frequent optreedt, on-plug de besturingsbox en raadpleeg uw leverancier.
E92		
E93	Connectie fout in het cascade netwerk	Check alle kabelverbindingen en maak een handmatige reset. Wanneer een reset niet lukt, on-plug de besturingsboxen en plug ze na een aantal seconden weer in en probeer weer een reset uit te voeren. Wanneer storing frequent optreedt, on-plug de besturingsbox en raadpleeg uw leverancier.

10. Afmetingen

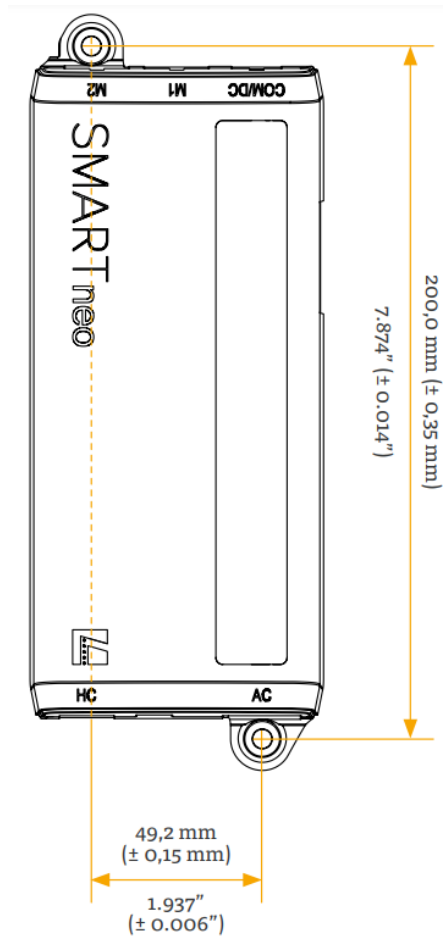
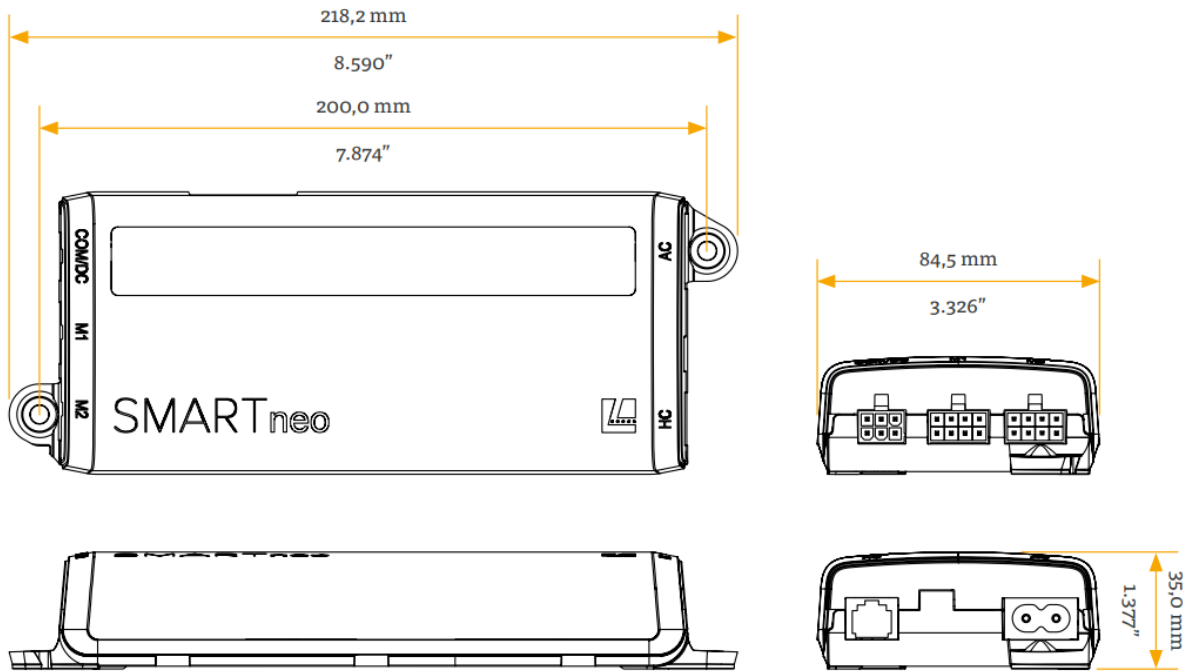

Contact



A&E Trading b.v.

Lorentzpark 13

9351 VJ Leek

T 0594 58 11 58

F 0594 58 11 68

I www.aetrading.nl

E sales@aetrading.nl

BTW NL850056299B01

KvK Groningen 51500248

